

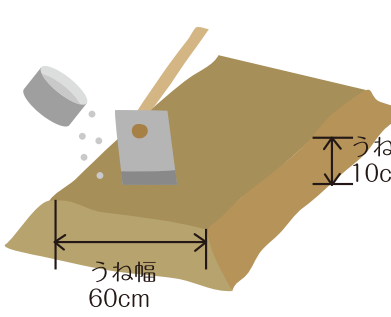

1 畑の準備

土作り
 植え付けの14日前までに「良菜健穂」、「大地」、「コフナ」をまいて深く耕し土作りを行います。

元肥・うね立て
 植え付けの7日前までに元肥の「有機盛々」をまいて、幅60cm、高さ10cmのうねを立てます。

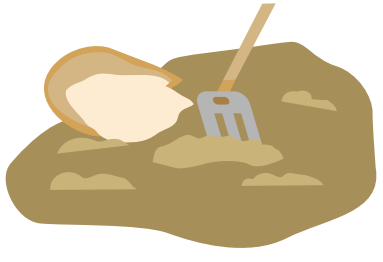

土作り
 良菜健穂:10坪当たり 2kg
 大地:10坪当たり 3~5kg
 コフナ:10坪あたり 3~5kg

元肥
 有機盛々:10坪あたり 4kg

2 種まき

棒状のもので15cm間隔の2本の溝を作り、種をすじまきます。土をかけたらたっぷり水をやります。

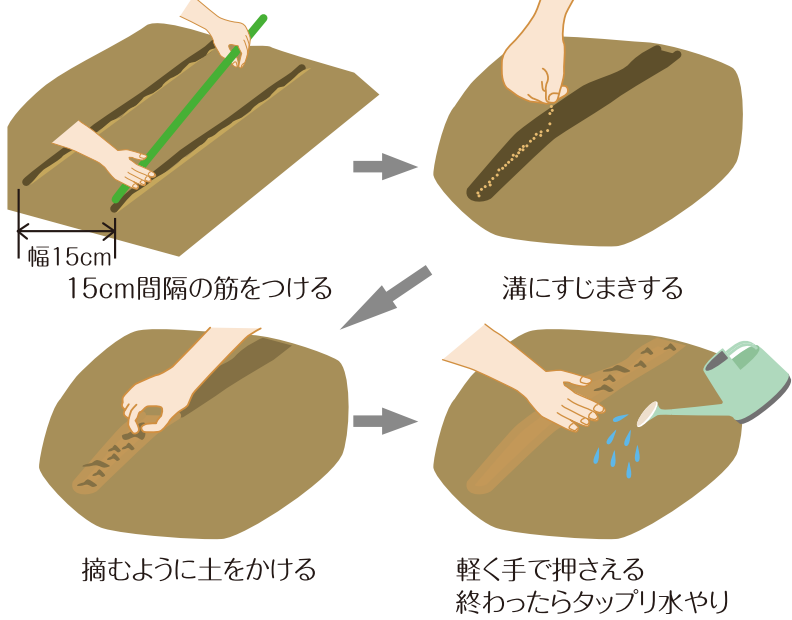

3 間引き

- 種まきから4日程度で発芽します。
- ①双葉が開いてきたところで、芽が混んでいる所を間引きします。
- ②本葉が2~3枚になった時に株間が4~5cmになるように間引きます。



追肥
 千代田550:1mあたり 30g

4 収穫

育ちすぎてしまうとひび割れができますので、早めに収穫しましょう。大きくなった根が土から顔をだし、根が直径2~3cmになったら収穫時期です。



コンテナ栽培

深さ15cm以上のコンテナに1と同じ割合で「良菜健穂」、「大地」、「コフナ」、「有機盛々」土を入れ、深さ1cmの溝をつけて、種を1cm間隔でまきます。

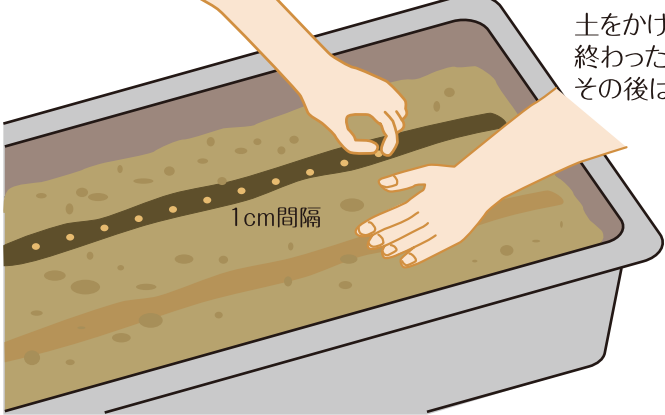

土をかけ軽く手で押さえます。終わったらたっぷり水をやります。その後は土が乾いたら与えます。

株間が3cm~6cm間隔になるように間引きます。間引きをした後に「千代田550」を株の周りにまいて追肥します。追肥後株元に土寄せします。

以降は路地植えと同じ要領です。

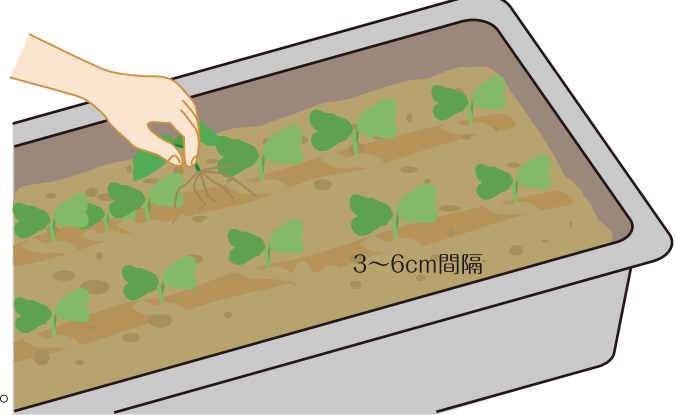

月		1	2	3	4	5	6	7	8	9	10	11	12
中間地	春まき												
	秋まき												
暖地	春まき												
	秋まき												
寒冷地	春まき												
	秋まき												

種まき期
 収穫期

土いじり応援プロジェクト

無断転載禁止